

EL PRODUIS

PUBLICACION DE ARQUITECTURA

CONSTRUCCION Y DISEÑO

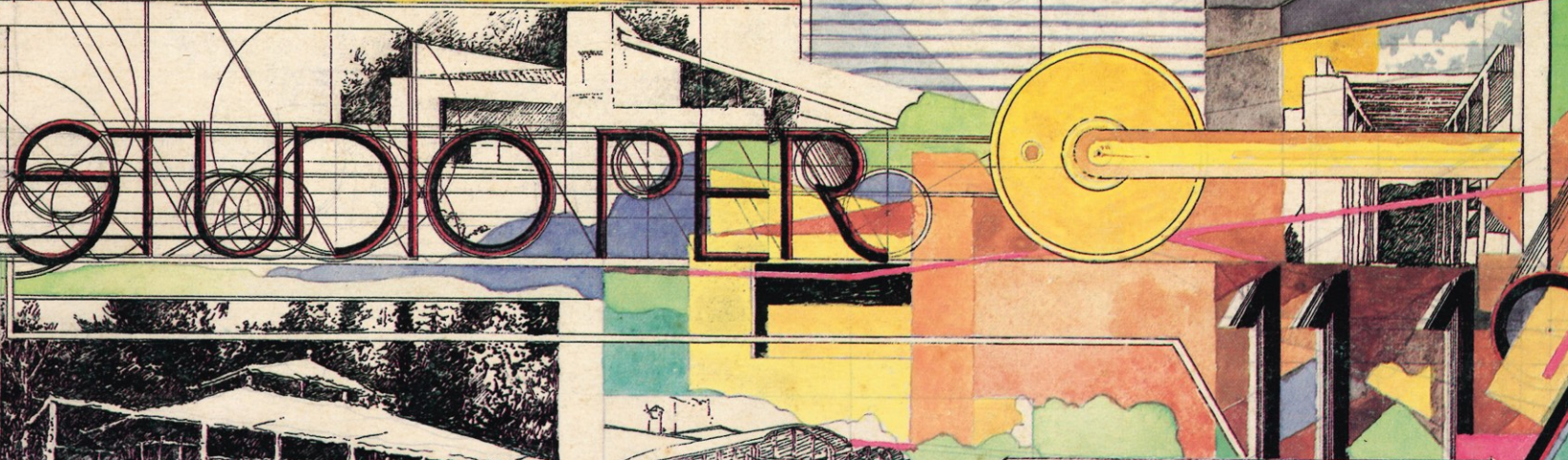
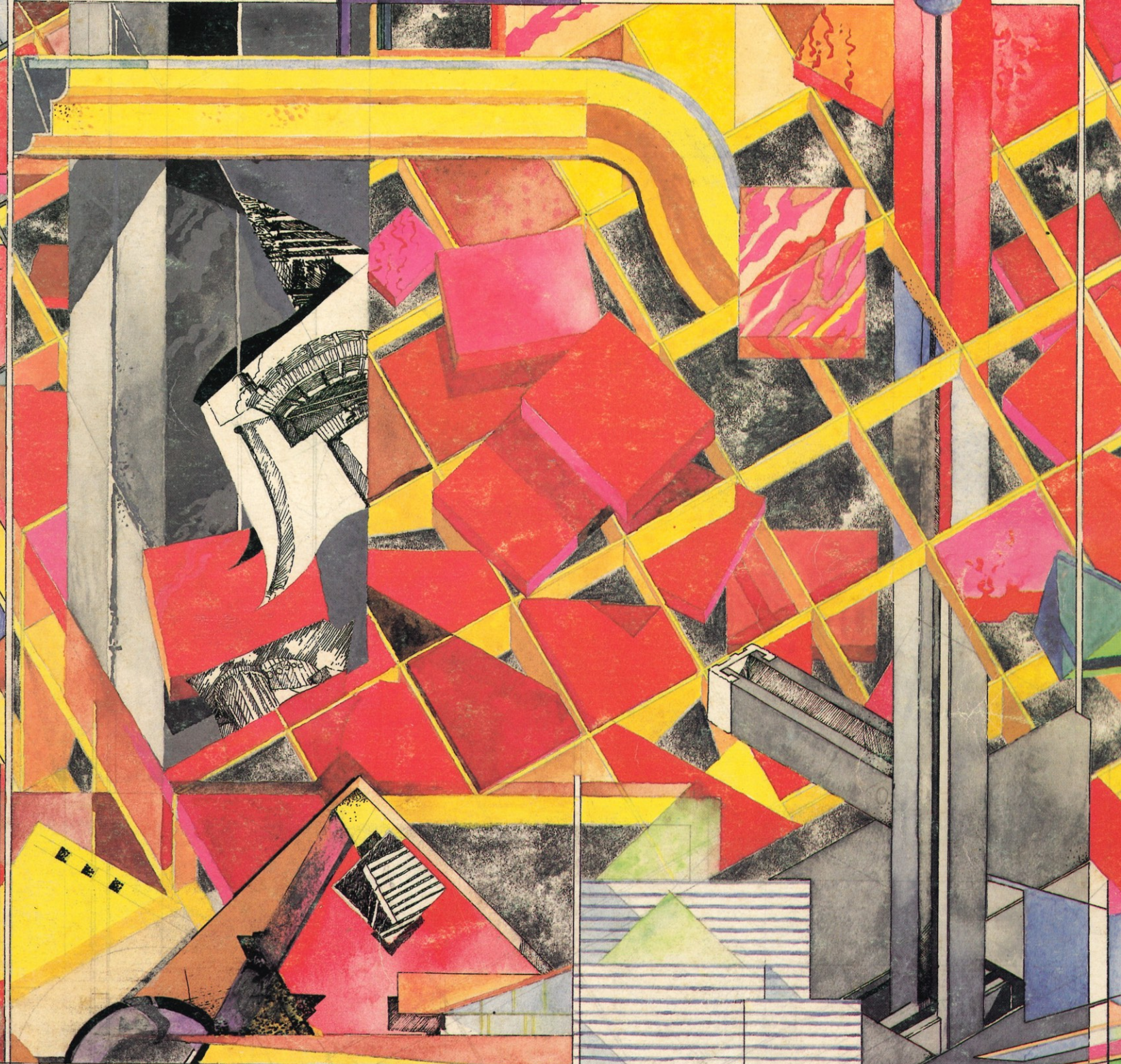

1112

Número extra. Incluye suplemento PFC. Precio total: 1.000 ptas. 9\$ USA. Madrid, Agosto-Octubre, 1983.

MARQUEZ & LEVENE, Arquitectos Asociados.

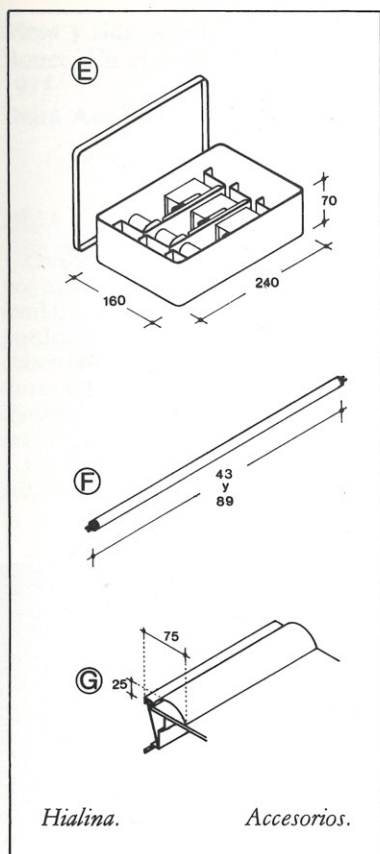

Buzones a Sardinel.
Casilleros domiciliarios de correspondencia.
Clotet, Tusquets, 1975.

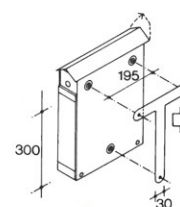
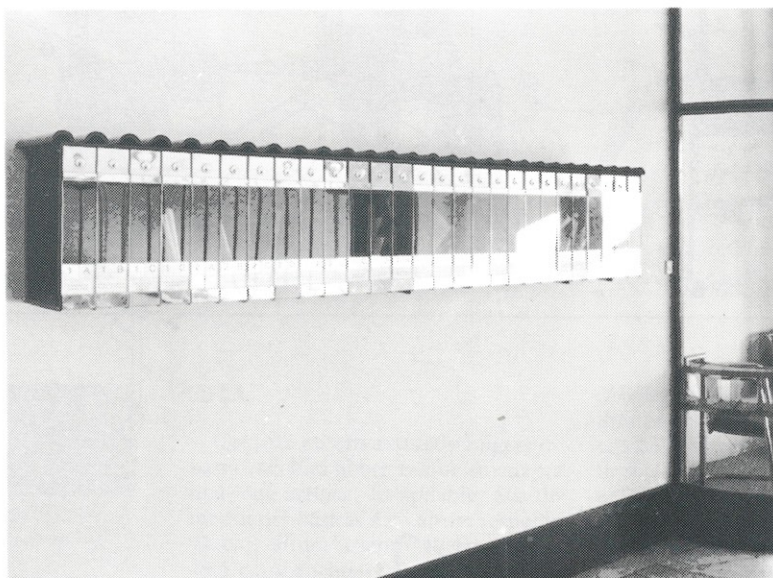

peratura de color apropiada para la iluminación de interiores y la mezcla con la luz incandescente.

G) Visera.—Aprisionada entre el vidrio y el perfil, refleja la luz hacia abajo, muy útil para repisas sobre el mármol de cocina o cualquier plano de trabajo. Con el vidrio de 8 cm forma una lámpara lineal ilimitada que apenas sobresale de la pared. Tratamiento aluminio igual al del perfil.

La mayoría de buzones ocupa mucha superficie de pared, y no siempre pueden colocarse con facilidad, por cuanto cada vez hay más viviendas en una sola portería.

El nuevo buzón es alto, estrecho y profundo, y su relación con la pared es como la de un libro en una estantería. Ocupa menos superficie que cualquier otro, aunque sobresalga más que los demás. Sin embargo, las actuales ordenanzas de edificación obligan a una

anchura de vestibulo suficiente.

Cada unidad consta de un lateral metálico soldado por puntos con una U que hace de fondo y base. Los casilleros se forman al yuxtaponer varias unidades mediante cuatro varillas transversales roscadas en sus extremos y de una longitud variable en función del número de casilleros que se precisen, con un máximo de 30.

Las dimensiones totales de un con-

junto de n casilleros es de 42,1 cm de altura, 29,3 cm de profundidad y $(7,7 \text{ cm} \times n) + 5,2 \text{ cm}$ de longitud. Sus dimensiones interiores útiles $35,7 \times 27,5 \times 7,6$ permiten dar cabida a los sobres de tamaño más frecuente.

Chapa metálica, pintada a la estufa, color negro mate, blanco o plata. Puerta de metacrilato transparente y acero inoxidable. Rótulos indicadores de pisos y puertas en plaquetas de aluminio, serigrafiadas en negro y rojo.

COLOCACION

Colocar los taquillos de fijación en el muro. Es importante que estén todos en la misma horizontal. El número de taquillos por metro lineal depende de la calidad del material del paramento y de la carga que pensemos deba soportar el estante. Normalmente se colocan dos o tres taquillos por metro. Se recomienda no utilizar tramos largos en paramentos defectuosamente regleados, y hacer coincidir la junta entre perfiles con una junta en el vidrio.

Si se desea iluminar el estante, empotrar previamente en el muro la caja de empalmes, centrada en relación al fluorescente, y a una altura tal que la parte superior coincida con la altura de los taquillos. (Fig. 1).

Atornillar la base de unión de la reactancia y el cebador a la caja de empalmes. Agujerear el perfil de soporte por la pared inclinada del mismo, también en el centro aproximado. Pasar los hilos por el agujero practicado en el perfil y empalmar con los extremos del fluorescente. (Fig. 2).

Para evitar los conductos eléctricos vistos, bastará empotrar la acometida hasta una sola caja de empalmes por estante, ya que las conexiones entre las colocadas a un mismo nivel pueden esconderse detrás del perfil. (Fig. 1).



Lluís Clotet
antes de
colocar los buzones a sardinel.



Oscar Tusquets
después de
colocar los buzones a sardinel.